

MINIESCAVATORI 2.7 / 8.5 TONS

HD27V5
HD33V5
HD37V5
HD50V5
HD60V5
HD85V5

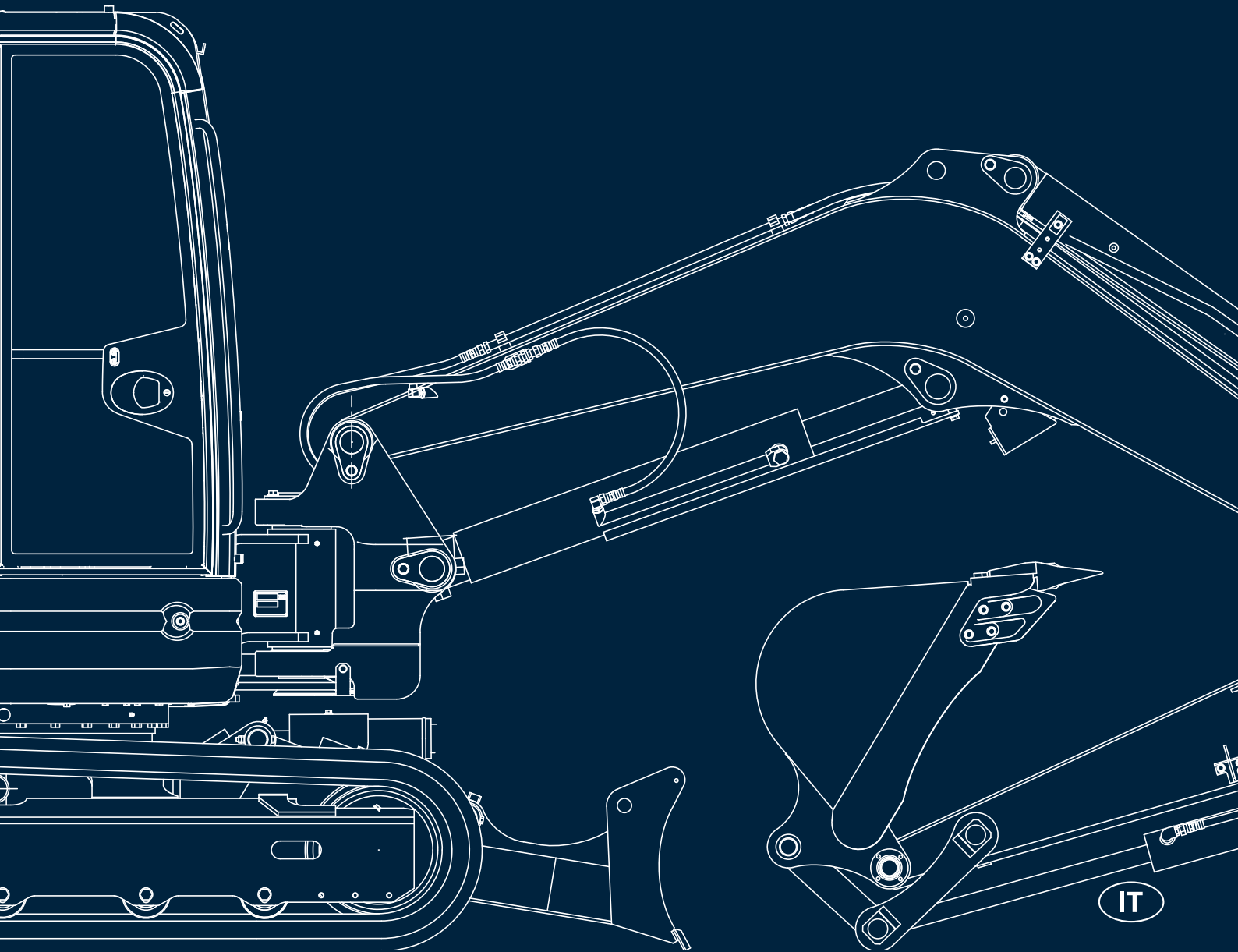

DESIGN UNIFICATO

UNIFICAZIONE DEI MODELLI DELLA SERIE HDV5

Incrementata la stabilità, motori stage V, linee ausiliarie opzionali.

La nuova serie HDV5, ha una operatività di prima classe con performance di scavo elevatissime. Massima affidabilità e componentistica di altissima qualità. La manutenzione è migliorata con una disposizione ottimizzata dei componenti. Oltre alla prima linea ausiliaria di serie, sono opzionali altre due linee ausiliarie (la seconda con controllo proporzionale). Il nuovo sottocarro con struttura a X garantisce maggior rigidità e stabilità alla macchina.



V FIVE
HD27



V FIVE
HD33



V FIVE
HD37



V FIVE
HD50



V FIVE
HD60



V FIVE
HD85

Design unificato per i modelli della serie V5

- Intercambiabilità e uniformità delle parti di ricambio
- Unificazione del lay-out dei componenti
- Stessa cabina per tutti i modelli HDV5, dall'HD27V5 all'HD85V5
- Design ben bilanciato per garantire un'elevata operatività e stabilità

SVILUPPO/CONCEPT

OBIETTIVO

**offrire migliori prestazioni
con la struttura semplice**

Maggiore sicurezza dell'operatore
Conformità ROPS/FOPS
Sistema blocco comandi
Spazio confortevole in cabina
Posto operatore ampio e comodo
Operazioni semplici, stabili e potenti
Design ben bilanciato per garantire un'elevata operatività e stabilità
Riduzione dei costi di manutenzione
Design semplificato per una maggior durata
Manutenzione facilitata
Consumo ridotto di carburante

MATERIALI RICICLATI



Tutti i materiali utilizzati per la realizzazione, lamiera di acciaio, ghisa e plastica, sono riciclabili al 97%.

Spazio dell'operatore più sicuro e confortevole

Il design del tetto è nuovo per migliorare le performance FOPS ed agevolare il deflusso dell'acqua.



La tendina parasole due posizioni è disponibile optional.



MAGGIORE SICUREZZA DELL'OPERATORE

Salita e discesa dalla macchina in sicurezza

Quando la leva è sollevata ed il sistema di blocco è in funzione, tutte le operazioni sono inibite.

Avviamento motore in sicurezza

Il motore può essere avviato solo quando la leva di blocco è sollevata. Il sistema di avviamento previene ogni operazione improvvisa.

Sicurezza a macchina stazionaria

Freno di stazionamento automatico si attiva quando la leva di blocco è sollevata.



**PULSANTE STOP E
SPIA DI SEGNALAZIONE
PER TUTTI I MODELLI
(ESCLUSO IL HD27V5).**



CABINA E STRUMENTAZIONE

Stessa cabina dal HD27V5 al HD85V5 verificata ROPS 8 TON

Nuovo design del tetto, miglioramento delle performance FOPS, agevolazione del deflusso dell'acqua.

Maniglia più corta per minimizzare la probabilità di rottura per urti con gli ostacoli.

Miglioramento della visibilità e specchietti retrovisori di serie.



ALLOGGIAMENTO PER SPORTELLO IN VETRO
NELLA PARTE INFERIORE



MIGLIORATA VISIBILITÀ CON GLI SPECCHIETTI
DI SERIE



Sedile avvolgente ammortizzato
Sedile in tessuto disponibile optional

+20%
**SPAZIO PER
LE GAMBE**



CLIMATIZZAZIONE

PEDALIERA

La cabina più ampia garantisce più comfort e meno stress. Il design di pedali ridotti, assicura spazio maggiore per le gambe.

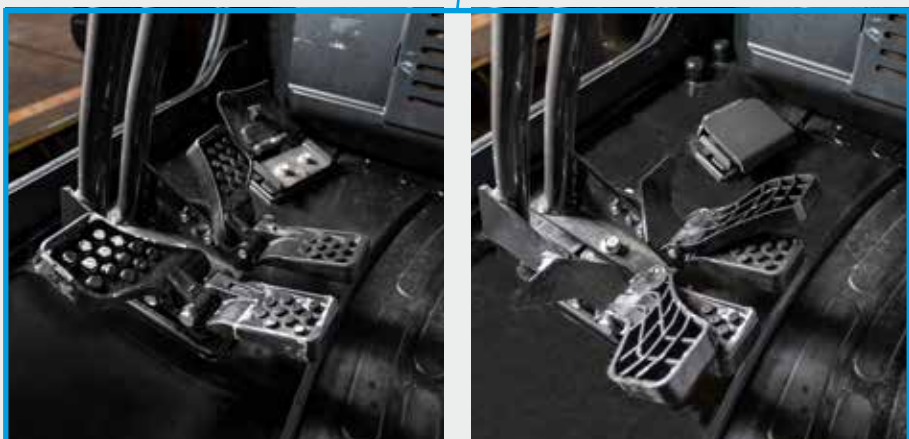

POTENZA DI SCAVO E OPERAZIONI SCATTANTI

3 POMPE SONO UTILIZZATE PER OPERAZIONI INDIPENDENTI DEL BRACCIO, AVAMBRACCIO E ROTAZIONE.

(P1 & P2 sono a portata variabile)

Operazioni agili, veloci e potenti in risposta all'operatore.

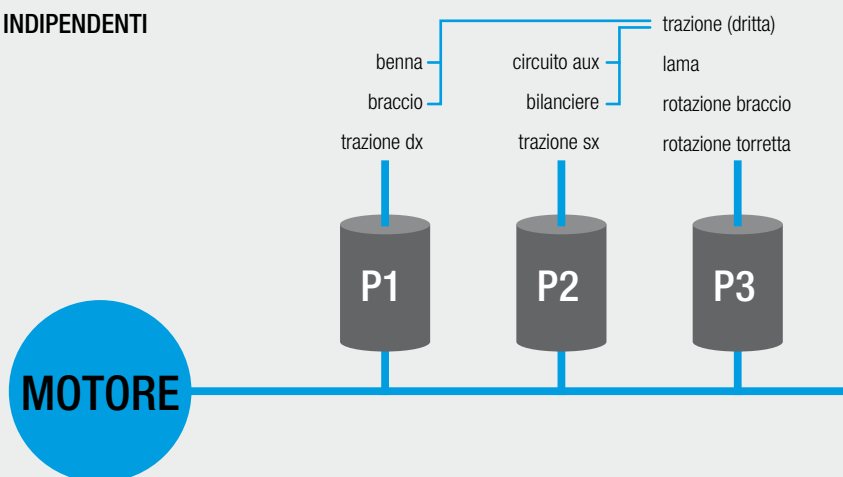

IMPIANTO AUSILIARIO OPTIONAL

Oltre al primo circuito idraulico ausiliario (di serie), sono disponibili due ulteriori circuiti idraulici optional, che permettono di utilizzare molteplici attrezzature quali il martello demolitore, cesoie, pinze idrauliche, trivelle, benne orientabili e multifunzione. Il pedale rotazione braccio ha due funzioni: il brandeggio ed il comando della seconda linea ausiliaria, previa preselezione. La seconda linea ausiliaria è azionabile a comando proporzionale. Nessun vincolo del montaggio congiunto della valvola anticaduta con le 3 linee ausiliarie. Le macchine della serie HDV5 sono dotate di braccio rinforzato.



Linee idrauliche ausiliarie. Prima linea standard. Seconda e terza linea opzionali. La prima e la seconda linea hanno il controllo proporzionale sui joystick.

Passaggio maggiorato per consentire installazione, 1°, 2° e 3° linea e valvola anticaduta



IMPIANTO IDRAULICO

Un accurato dimensionamento dell'impianto idraulico permette di sviluppare una forza di strappo al dente benna di 21,0 kN (2140 kgf) nel modello HD27V5; di 29,1 kN (2970 kgf) nei modelli HD33V5 e HD37V5; di 31 kN (3160 kgf) nel HD50V5; di 41,2 kN (4200 kgf) nel modello HD60V5; e di 55,0 kN (5610 kgf) nel modello HD85V5.

PROTEZIONI DEI COMPONENTI

Il percorso dei tubi idraulici si sviluppa sulla parte superiore del braccio e all'interno dell'avambraccio con tubazioni protette con spirale metallica e guaine antiscoppio. Protezioni dei cilindri del braccio e della lama.



STRUMENTAZIONE PENSATA PER L'OPERATORE

La nuova strumentazione è progettata nel rispetto dell'ergonomia e del comfort dell'operatore. I comandi manuali sono concentrati a destra: tutte le operazioni, eccetto rotazione braccio, sono possibili manualmente. Il monitor frontale di nuova generazione agevola un controllo maggiore da parte dell'operatore durante il lavoro. I comandi con joy-stick servoassistiti assicurano la massima precisione durante la manovra.



KIT VALVOLA ANTICADUTA BRACCIO (OPTIONAL)

Il Display LCD touch screen transflettivo è parte integrante del kit per il sollevamento carichi e consente una lettura ottimale anche in situazioni di alta luminosità e con luce solare diretta. Permette di avere varie indicazioni; monitoraggio motore, rilevamento carico, sistema di diagnostica, visualizzazione dei dati di pressione, allarme di superamento carico massimo. È possibile attivare/disattivare l'indicatore di carico per operazioni di sollevamento del cilindro boom e della taratura delle stesse. Il kit è dotato di Sistema anticaduta.



MONITOR DI FACILE CONTROLLO

Il monitor è a destra e permette il controllo delle operazioni durante il lavoro. La nuova inclinazione migliora la visibilità durante la guida. Nuovo design. Sul posteriore del display è presente la presa elettrica e l'accendisigari.

Joystick Ergonomico COMANDO PROPORZIONALE 2° LINEA AUX (OPTIONAL)

L'impianto idraulico ausiliario proporzionale è controllato dalla levetta "roller" che permette, in modo semplice, manovre leggere e precise; il pulsante sinistro ne consente l'azionamento continuo.

Sistema di blocco
È in funzione quando la leva di sicurezza è sollevata: tutte le operazioni sono inibite e il freno di stazionamento è attivato.

Joystick Ergonomico Comando proporzionale 1° impianto ausiliario (std.)

Tutte le operazioni sono controllate da un pivot valve per manovre leggere. La leva del Joystick consente un comando preciso e proporzionale. Il pulsante destro del Joystick permette il comando continuo.

NUOVO DISPLAY (HD33V5-HD37V5) è gestito da Can Bus con diagnostica

Leva lama con pulsante doppia velocità

Selettore 2° impianto ausiliario (opt.), selettore 3° impianto ausiliario (opt.)

pulsante lampeggiante



STRUTTURA

BARICENTRO ABBASSATO, EQUILIBRIO E STABILITÀ

Le macchine della nuova serie HDV5 hanno il baricentro abbassato e sono progettate per garantire la massima stabilità ed un equilibrio perfetto. Le operazioni di scavo, sollevamento e carico possono essere eseguite in massima sicurezza.

DISTRIBUZIONE OTTIMALE DEI PESI

Il sottocarro di grandi dimensioni e una perfetta distribuzione dei pesi, consentono una elevata stabilità, superiore a macchine convenzionali della stessa categoria. La macchina è stabile anche in situazioni particolarmente critiche o su terreni fangosi. Il cilindro della lama, di grandi dimensioni, è ben protetto contro colpi e danneggiamenti.

POSIZIONE DEL BRACCIO

La posizione del braccio asimmetrica rispetto alla ralla, aumenta la visibilità dell'operatore sullo scavo.

CARTER IN LAMIERA

Struttura robusta e compatta con un nuovo design



PERNO SINGOLO SWING

LAMA RINFORZATA

La parte scatolare superiore rinforzata garantisce maggiore resistenza agli urti; la lama di contatto al terreno è stata migliorata.



NUOVO FARO LED, INCORPORATO NEL BRACCIO

SOTTOCARRO ROBUSTO

Disponibili cingoli in ferro

MOTORIDUTTORI DI TRASLAZIONE E ROTAZIONE

I motoriduttori di traslazione integrano i freni a dischi che consentono un bloccaggio sicuro del cingolo anche in prossimità dello scavo o in pendenza.





NUOVO CARRO A X

I modelli HD27V5, HD33V5, HD50V5, HD60V5 e HD85V5 utilizzano il nuovo sottocarro con struttura ad X più rigido e resistente.

Il modello HD37V5 è dotato di un carro a larghezza variabile estensibile 1550 - 1800 mm.

Le macchine HDV5 hanno un baricentro più basso di 20 mm, che conferisce maggiore stabilità e un equilibrio perfetto. Il pretensionamento dei cingoli è maggiorato, la posizione dei rulli dei cingoli è stata migliorata ed è stato arretrato il rullo guida.

Sono stati creati nuovi punti di ancoraggio per il trasporto.

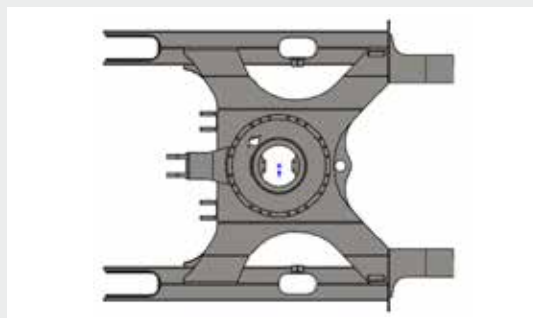

Il pretensionamento dei cingoli è maggiorato e il rullo guida è arretrato

RIDUZIONE COSTI MANUTENZIONE

ACCESSIBILITÀ TOTALE

Grandi cofani permettono l'accesso al motore e al distributore, ai filtri e al radiatore per controllo e manutenzione. Sotto il cofano laterale, sono concentrati tutti i punti di manutenzione quali il livello ed il rifornimento dell'olio idraulico, del liquido radiatore e il controllo della batteria.

I modelli della serie HDV5 sono equipaggiati con valvola dell'aria dal serbatoio idraulico, filtro di sedimentazione dell'acqua e con radiatore supplementare dell'olio idraulico in modo da prevenire il surriscaldamento dovuto al lavoro continuo.



FILTRI A PORTATA DI MANO

La serie HDV5 sotto gli ampi cofani permette un facile e rapido accesso per le operazioni di manutenzione ordinaria e straordinaria.

Ampi carter apribili

I filtri sono disposti in modo da facilitare la sostituzione



La disposizione del radiatore e dell'oil cooler è del tipo "Side-by-side" e facilita la pulizia

Facile accessibilità al distributore



COFANO AMPIO PER L'ACCESSO AL VANO MOTORE

Nella parte posteriore della macchina, un ampio cofano consente l'accesso al vano motore.



RADIATORE PARALLELO

Il radiatore parallelo "Side-by-side cooler" è posizionato per consentire una facile operazione di pulizia.



RIFORNIMENTO FACILITATO



HD27V5

MINIESCAVATORE, GRANDI PRESTAZIONI

KATO ha sviluppato il miniescavatore HD27V5 dotandolo di un motore KUBOTA D1305-E4B che con la sua cilindrata di 1261 cc ha una potenza di taratura di 17,6 kW a 2400 rpm con prestazioni al top della propria categoria.

Il peso operativo dell'HD27V5 è di 2725 kg nell'allestimento con cabina oppure di 2575 kg nella versione con tettino. La configurazione standard prevede la lama frontale di 1550 mm e la benna di 500 mm.



MINIESCAVATORI 2.7 / 8.5 TONS

Tecnologia al top della sua categoria

L'HD27V5 ha dimensioni compatte, altezza 2440 mm e lunghezza nella posizione di trasporto di 4000 mm. Il brandeggio è di 80° a destra e 50° a sinistra. La sua altezza minima da terra è di 280 mm con cingoli in gomma e di 290 mm con cingoli in ferro. Dotazione elettrica con una batteria da 12 V - 60 Ah con un alternatore da 12 V - 40 A. L'HD27V5 ha una pressione al suolo di 31 kPa (0,32 kgf / cm²).

BRACCIO RINFORZATO

SECONDA LINEA AUSILIARIA a comando proporzionale e a pedale

CARTERATURA con nuovo design

BARICENTRO ABBASSATO di 20 mm stabilità e rigidità maggiore ed equilibrio perfetto



KATO HD27V5 IN MOVIMENTO

La doppia velocità di traslazione arriva fino ai 4,4 km / h, e la massima pendenza superabile è di 30°. La velocità di rotazione è di 9 min⁻¹.

CARATTERISTICHE TECNICHE

Motore	KUBOTA D1305-E4B
N. cilindri / cilindrata	3 / 1261 cc
Potenza di taratura	17,6 kW / 2400 rpm
Peso macchina (con cingoli in gomma)	2500 / 2650 kg (tettino / cabina)
Peso operativo (con cingoli in gomma)	2575 / 2725 kg (tettino / cabina)
Profondità massima di scavo	2440 mm
Raggio minimo di rotazione	2030 / 775 mm (frontale / posteriore)
Forza di strappo al dente benna	2140 kgf
Larghezza benna standard	500 mm
Capacità benna standard	0,08 m ³



MOTORE KUBOTA DA 17,6 KW

Motore 4 tempi da 1261 cc, 3 cilindri di ø 78 x 88 mm raffreddato ad acqua. Compatto, leggero e semplice. Alta coppia e potenza, il consumo di carburante è di 272 g/kW-h. Emissioni inquinanti limitate al minimo e manutenzione facilitata con riduzione dei costi di manutenzione e di funzionamento.



BRACCIO E BENNA

L'avambraccio dell'HD27V5 ha una lunghezza di 1100 mm ed il braccio di 2000 mm. L'avambraccio opzionale è lungo 1400 mm.

IMPIANTO IDRAULICO

Tutte le operazioni della macchina sono gestite da leve joystick. L'impianto è composto da tre pompe, 2 x 28,8 L / min + 1 x 19,2 L / min per una pressione di 21,6 MPa (220 kgf / cm²).

HD33V5

TECNOLOGIA E POTENZA

Il miniescavatore HD33V5 è dotato di un motore Yanmar 3TNV88F che con la sua cilindrata di 1642 cc ha una potenza di taratura di 17,2 kW a 2200 rpm conferendogli prestazioni al top della propria categoria. Il peso operativo dell'HD33V5 è di 3245 kg nell'allestimento con cabina oppure di 3095 kg nella versione con tettino. La configurazione standard prevede la lama frontale di 1550 mm e la benna di 550 mm.

**RAGGIO DI ROTAZIONE
FRONTALE:
2030 MM**

**RAGGIO DI ROTAZIONE
POSTERIORE:
795 MM**

SECONDA LINEA AUSILIARIA
a comando proporzionale e a pedale

NUOVA CABINA
ROPS 8 TON e migliori performance FOPS.
Migliore visibilità degli specchietti
retrovisori di serie.

NUOVO DISPLAY
è gestito da Can Bus
con diagnostica

**FARO LED
incorporato
nel braccio**

Passaggio maggiorato per
consentire installazione, 1°, 2° e 3°
linea e valvola anticaduta

BARICENTRO ABBASSATO di 20 mm
stabilità e rigidità maggiore ed equilibrio perfetto

LAMA
Larghezza di 1550 mm

NUOVO WORKING RANGE
maggiori altezza di scarico e profondità di scavo

NUOVA STRUTTURA DEL CARRO A X
Larghezza di 550 mm e una capacità di 0,09 m³

MINIESCAVATORI 2.7 / 8.5 TONS

Tecnologia e performance al top

L'altezza dell'HD33V5 è di 2460 mm e la lunghezza nella posizione di trasporto è di 4460 mm.

Il brandeggio è di 80° a destra e 50° a sinistra. La sua altezza minima da terra è di 290 mm.

Dotazione elettrica con una batteria da 12 V - 60 Ah con un alternatore da 12 V - 40 A. L'HD33V5 ha una pressione al suolo di 28 kPa (0,29 kgf / cm²).



MOTORE YANMAR 3TNV88F DA 17,2 KW

Motore 4 tempi da 1642 cc, 3 cilindri di ø 88 x 90 mm raffreddato ad acqua. Compatto, leggero e semplice. Alta coppia e potenza, il consumo di carburante è di 238 g/kW-h. Emissioni inquinanti limitate al minimo e manutenzione facilitata con riduzione dei costi di manutenzione e di funzionamento.



BRACCIO E BENNA

L'avambraccio dell'HD33V5 ha una lunghezza di 1200 mm ed il braccio di 2250 mm.

L'avambraccio lungo di 1500 mm è disponibile come opzionale.



IMPIANTO IDRAULICO

Tutte le operazioni della macchina sono gestite da leve joystick. L'impianto è composto da tre pompe, 2 x 37,4 L / min + 1 x 23,1 L / min per una pressione di 24,5 MPa (250 kgf / cm²).

KATO HD33V5 IN MOVIMENTO

La doppia velocità di traslazione arriva fino ai 4,7 km / h, e la massima pendenza superabile è di 30°.

La velocità di rotazione è di 9 min⁻¹.



BRACCIO RINFORZATO

CARTERATURA CON NUOVO DESIGN

BENNA STANDARD
Larghezza di 550 mm e una capacità di 0,09 m³

CARATTERISTICHE TECNICHE

Motore	Yanmar 3TNV88F
N. cilindri / cilindrata	3 / 1642 cc iniezione diretta
Potenza di taratura	17,2 kW / 2200 rpm
Peso macchina (con cingoli in gomma)	3020 / 3170 kg (tettino / cabina)
Peso operativo (con cingoli in gomma)	3095 / 3245 kg (tettino / cabina)
Profondità massima di scavo	2700 mm
Raggio minimo di rotazione	2030 / 795 mm (frontale / posteriore)
Forza di strappo al dente benna	2970 kgf
Larghezza benna standard	550 mm
Capacità benna standard	0,09 m ³

HD37V5

FORZA E STABILITÀ

KATO ha sviluppato il miniescavatore HD37V5 corredato di un motore Yanmar 3TNV88F con una cilindrata di 1642 cc ad iniezione diretta che fornisce una potenza di taratura di 17,2 kW a 2200 rpm. Il peso operativo dell'HD37V5 è di 3675 kg nell'allestimento con cabina e di 3525 kg nella versione con tettino. La configurazione standard prevede la lama dozer di 1550 mm e la benna di 600 mm. Il carro allargabile di 1550-1800 mm, unico nella sua categoria, incrementa notevolmente la stabilità nello scavo laterale consentendo di lavorare anche in condizioni particolarmente difficili.

**RAGGIO DI ROTAZIONE
FRONTALE:
2140 MM**
**RAGGIO DI ROTAZIONE
POSTERIORE:
900 MM**

NUOVA CABINA

ROPS 8 TON e migliori performance FOPS.
Migliore visibilità degli specchietti retrovisori di serie.

SECONDA LINEA AUSILIARIA
a comando proporzionale e a pedale

BENNA STANDARD
Larghezza di 600 mm e
una capacità di 0,11 m³

**FARO LED
incorporato
nel braccio**

BARICENTRO ABBASSATO
di 20 mm
stabilità e rigidità maggiore
ed equilibrio perfetto

LAMA
Larghezza di 1550 mm

CARRO RINFORZATO

Con un cingolo di 300 mm, il carro ha una larghezza variabile da 1550 a 1800 mm e una lunghezza di 2265 mm e assicura una notevole stabilità durante le operazioni di scavo laterale anche su terreni sconnessi.

NUOVO WORKING RANGE
maggiore altezza di scarico

MINIESCAVATORI 2.7 / 8.5 TONS

Tecnologia al top della sua categoria

L'HD37V5 ha dimensioni compatte: altezza 2460 mm e lunghezza nella posizione di trasporto di 4750 mm. Il brandeggio è di 80° a destra e 50° a sinistra. La sua altezza minima da terra è di 250 mm. Dotazione elettrica con una batteria da 12 V - 60 Ah con un alternatore da 12 V - 40 A. L'HD37V5 ha una pressione al suolo di 29 kPa (0,30 kgf / cm²).



1550 mm



1800 mm

CARRO A LARGHEZZA VARIABILE

Grazie al telaio estensibile 1550 - 1800 mm l'HD37V5 incrementa notevolmente la stabilità durante le operazioni di scavo e di sollevamento laterali anche su terreni particolarmente sconnessi.



MOTORE YANMAR DA 17,2 KW

Motore 4 tempi a 3 cilindri da 1642 cc, 3 cilindri di ø 88 x 90 mm raffreddato ad acqua. Compatto, leggero e semplice. Alta coppia e potenza, il consumo di carburante è di 238 g/kW-h. Emissioni inquinanti limitate al minimo e manutenzione facilitata con riduzione dei costi di manutenzione e di funzionamento.

KATO HD37V5 IN MOVIMENTO

La doppia velocità di traslazione arriva fino ai 4,7 km / h, e la massima pendenza superabile è di 30°. La velocità di rotazione è di 9 min⁻¹.

IMPIANTO IDRAULICO

Tutte le operazioni della macchina sono gestite da leve joystick. L'impianto è composto da tre pompe, 2 x 37,4 L / min + 1 x 23,1 L / min per una pressione di 24,5 MPa (250 kgf / cm²).

BRACCIO RINFORZATO

L'avambraccio dell'HD37V5 ha una lunghezza di 1280 mm ed il braccio di 2420 mm. L'avambraccio lungo di 1580 mm è disponibile come opzionale.



NUOVO DISPLAY
è gestito da Can Bus
con diagnostica

CARATTERISTICHE TECNICHE

Motore	Yanmar 3TNV88F
N. cilindri / cilindrata	3 / 1642 cc iniezione diretta
Potenza di taratura	17,2 kW / 2200 rpm
Peso macchina (con cingoli in gomma)	3450 / 3600 kg (tettino / cabina)
Peso operativo (con cingoli in gomma)	3525 / 3675 kg (tettino / cabina)
Profondità massima di scavo	3060 mm
Raggio minimo di rotazione	2140 / 900 mm (frontale / posteriore)
Forza di strappo al dente benna	2970 kgf
Larghezza benna standard	600 mm
Capacità benna standard	0,11 m ³

HD50V5

COMFORT E AFFIDABILITÀ

L'HD50V5 corredato di un motore Kubota di 2434 cc ad iniezione diretta raggiunge una potenza di taratura di 32,4 kW a 2400 rpm.

Il peso operativo dell'HD50V5 è di 4875 kg nell'allestimento con cabina.

La configurazione standard prevede la lama dozer di 1990 mm e la benna di 600 mm.

BRACCIO LUNGO E SUPER BRACCIO LUNGO

Opzionali braccio lungo di 1600 mm e super braccio lungo di 1850 mm

RAGGIO DI ROTAZIONE
FRONTALE:
2330 MM

RAGGIO DI ROTAZIONE
POSTERIORE:
995 MM

FARO LED
incorporato
nel braccio

BENNA STANDARD
Larghezza di 600 mm e
una capacità di 0,14 m³

LAMA
Larghezza di 1990 mm

NUOVA STRUTTURA DEL CARRO A X

MINIESCAVATORI 2.7 / 8.5 TONS





Tecnologia innovazione e potenza

L'HD50V5 ha un'altezza 2580 mm (Cabina) e una lunghezza nella posizione di trasporto di 5290 mm. Il brandeggio è di 80° a destra e 50° a sinistra. La sua altezza minima da terra è di 300 mm. Dotazione elettrica con una batteria da 12 V - 64 Ah con un alternatore da 12 V - 40 A. L'HD50V5 ha una pressione al suolo di 27 kPa (0,28 kgf / cm²).



KATO HD50V5 IN MOVIMENTO

La doppia velocità di traslazione arriva fino ai 4,6 km / h, e la massima pendenza superabile è di 30°. La velocità di rotazione è di 9,3 min⁻¹.

IMPIANTO IDRAULICO

Tutte le operazioni della macchina sono gestite da leve joystick. L'impianto è composto da tre pompe, 2 x 60 L / min + 1 x 44,2 L / min per una pressione di 24,5 MPa (250 kgf / cm²).

MOTORE KUBOTA DA 32,4 KW

Motore 4 tempi da 2434 cc, raffreddato ad acqua. Compatto, leggero e semplice. Alta coppia e potenza, il consumo di carburante è di 238 g/kW-h. Emissioni inquinanti limitate al minimo e manutenzione facilitata con riduzione dei costi di manutenzione e di funzionamento.

BRACCIO E BENNA

L'avambraccio dell'HD50V5 ha una lunghezza di 1350 mm ed il braccio di 2700 mm. L'avambraccio lungo di 1600 mm ed il super braccio lungo di 1850 mm sono disponibili come opzionali.



CARATTERISTICHE TECNICHE

Motore	Kubota V2403-CR-E5B
N. cilindri / cilindrata	4 / 2434 cc iniezione diretta
Potenza di taratura	32,4 kW / 2400 rpm
Peso macchina (con cabina)	4800 / 4840 kg (cingoli di gomma / cingoli di ferro)
Peso operativo (con cabina)	4875 / 4915 kg (cingoli di gomma / cingoli di ferro)
Profondità massima di scavo	3330 mm
Raggio minimo di rotazione	2330 / 995 mm (frontale / posteriore)
Forza di strappo al dente benna	3160 kgf
Larghezza benna standard	600 mm
Capacità benna standard	0,14 m ³

HD60V5

PRESTAZIONI DA GRANDE ESCAVATORE

Il potente HD60V5 è corredato di un motore Kubota di 2434 cc ad iniezione diretta che raggiunge una potenza di taratura di 32,4 kW a 2400 rpm.

Il peso operativo dell'HD60V5 è di 5595 kg nell'allestimento con cabina.

La configurazione standard prevede la lama dozer di 1990 mm e la benna di 700 mm.

BRACCIO RINFORZATO

L'avambraccio dell'HD60V5 ha una lunghezza di 1600 mm ed il braccio di 2900 mm.

L'avambraccio lungo di 1850 mm è disponibile come opzionale.

RAGGIO DI ROTAZIONE

FRONTALE:
2450 MM

RAGGIO DI ROTAZIONE
POSTERIORE:
1120 MM



BENNA STANDARD

Larghezza di 700 mm e una capacità di 0,18 m³

NUOVA STRUTTURA DEL CARRO A X

MINIESCAVATORI 2.7 / 8.5 TONS



MOTORE KUBOTA DA 32,4 KW

Motore 4 tempi da 2434 cc, raffreddato ad acqua. Compatto, leggero e semplice. Alta coppia e potenza, il consumo di carburante è di 238 g/kW-h. Emissioni inquinanti limitate al minimo e manutenzione facilitata con riduzione dei costi di manutenzione e di funzionamento.



IMPIANTO IDRAULICO

Tutte le operazioni della macchina sono gestite da leve joystick. L'impianto è composto da tre pompe, 2 x 60 L / min + 1 x 44,2 L / min per una pressione di 24,5 MPa (250 kgf / cm²).



Potenza sotto controllo

L'HD60V5 ha un'altezza 2580 (Cabina) e una lunghezza nella posizione di trasporto di 5510 mm.

Il brandeggio è di 80° a destra e 50° a sinistra.

La sua altezza minima da terra è di 300 mm.

Dotazione elettrica con una batteria da 12 V - 64 Ah

con un alternatore da 12 V - 40 A

L'HD60V5 ha una pressione al suolo di 31 kPa

(0,32 kgf / cm²).

KATO HD60V5 IN MOVIMENTO

Il sistema di spostamento è a due velocità, 2,9 / 4,6 km / h, e la pendenza superabile di 30°. La velocità di rotazione è di 9,3 min⁻¹.



CARATTERISTICHE TECNICHE

Motore	Kubota V2403-CR-E5B
N. cilindri / cilindrata	4 / 2434 cc iniezione diretta
Potenza di taratura	32,4 kW / 2400 rpm
Peso macchina (con cabina)	5520 / 5560 kg (cingoli di gomma / cingoli di ferro)
Peso operativo (con cabina)	5595 / 5635 kg (cingoli di gomma / cingoli di ferro)
Profondità massima di scavo	3800 mm
Raggio minimo di rotazione	2450 / 1120 mm (frontale / posteriore)
Forza di strappo al dente benna	4200 kgf
Larghezza benna standard	700 mm
Capacità benna standard	0,18 m ³

HD85V5

MIDIESCAVATORE TOP DI GAMMA

Robusto e confortevole, l'HD85V5 raggiunge una profondità di scavo di 4020 mm con una forza di scavo al dente benna di 55 kN (5610 kgf). Il motore Yanmar di 3318 cc ad iniezione diretta registra una potenza di taratura di 42,7 kW a 2100 rpm.

Il peso operativo dell'HD85V5 è di 8515 kg con cabina ROPS. La configurazione standard prevede la lama dozer di 2200 mm e la benna di 760 mm.

RAGGIO DI ROTAZIONE
FRONTALE:
2640 MM

RAGGIO DI ROTAZIONE
POSTERIORE:
1450 MM

FARO LED
incorporato
nel braccio

BENNA STANDARD
Larghezza di 760 mm e
una capacità di 0,25 m³

STRUTTURA DEL CARRO A X

LAMA
Larghezza di 2200 mm

MINIESCAVATORI 2.7 / 8.5 TONS

Ottima distribuzione dei pesi

L'HD85V5 ha dimensioni importanti, con la sua altezza di 2660 mm e una lunghezza nella posizione di trasporto di 6100 mm. La sua altezza minima da terra è di 350 mm ed ha una pressione al suolo pari a 41 kPa (0,418 kgf / cm²).



SERBATOIO DI GRANDE CAPIENZA

Con ben 110 litri assicura un'ottima autonomia operativa



MOTORE YANMAR DI 3318 CC

Motore 4 tempi con una potenza di 42,7 kW a 2100 rpm, raffreddato ad acqua. Alta coppia e potenza, il consumo di carburante è di 236 g/kW-h. Emissioni inquinanti limitate al minimo e manutenzione facilitata con riduzione dei costi di manutenzione e di funzionamento.



KATO HD85V5 IN MOVIMENTO

Il sistema di spostamento è a due velocità, 2,5 / 4,4 km / h, e la pendenza superabile di 30°. La velocità di rotazione è di 9 min⁻¹.



IMPIANTO IDRAULICO

Tutte le operazioni della macchina sono gestite da leva joystick. L'impianto è composto da tre pompe, 75,6 x 2 + 54,2 L / min, per una pressione di 24,5 MPa (250 kgf / cm²).

CARATTERISTICHE TECNICHE

Motore	Yanmar 4TNV98-C
N. cilindri / cilindrata	4 / 3318 cc iniezione diretta
Potenza di taratura	42,7 kW / 2100 rpm
Peso macchina (con cabina)	8440 / 8490 kg (cingoli di gomma / cingoli di ferro)
Peso operativo (con cabina)	8515 / 8565 kg (cingoli di gomma / cingoli di ferro)
Profondità massima di scavo	4020 mm
Raggio minimo di rotazione	2640 / 1450 mm (frontale / posteriore)
Forza di strappo al dente benna	5610 kgf
Larghezza benna standard	760 mm
Capacità benna standard	0,25 m ³

caratteristiche

HD27V5

HD33V5

HD37V5

PRESTAZIONI GENERALI			
Capacità benna standard (ISO)	0,08 m ³	0,09 m ³	0,11 m ³
Larghezza benna standard	500 mm	550 mm	600 mm
Peso macchina CG/CF* Tettino	2500 / 2630 kg	3020 / 3070 kg	3450 / 3500 kg
Peso macchina CG/CF* Cabina	2650 / 2780 kg	3170 / 3220 kg	3600 / 3650 kg
Peso operativo CG/CF* Tettino	2575 / 2705 kg	3095 / 3145 kg	3525 / 3575 kg
Peso operativo CG/CF* Cabina	2725 / 2855 kg	3245 / 3295 kg	3675 / 3725 kg
Pressione al suolo	31 kPa (0,32 kgf / cm ²)	28 kPa (0,29 kgf / cm ²)	29 kPa (0,30 kgf / cm ²)
*CG/CF Cingoli Gomma/Cingoli Ferro			
MOTORE			
Modello	Kubota D1305-E4B	Yanmar 3TNV88F	Yanmar 3TNV88F
N. cilindri e cilindrata	3 / 1261 cc	3 / 1642 cc iniezione diretta	3 / 1642 cc iniezione diretta
Alesaggio per corsa	78 x 88 mm	88 x 90 mm	88 x 90 mm
Potenza di taratura (ISO 1585)	17,6 kW (23,9 hp) a 2400 rpm	17,2 kW (23,4 hp) a 2200 rpm	17,2 kW (23,4 hp) a 2200 rpm
Consumo Carburante	272 g / kWh	238 g / kWh	238 g / kWh
Capacità coppa olio motore	5,7 L (Livello massimo)	6,7 L (Livello massimo)	6,7 L (Livello massimo)
DIMENSIONI			
Lunghezza	4000 mm	4460 mm	4750 mm
Altezza Tettino/Cabina	2440 mm / 2470 mm	2460 mm / 2490 mm	2460 mm / 2490 mm
Larghezza	1550 mm	1550 mm	1550-1800 mm
Lunghezza carro	1900 mm	2100 mm	2265 mm
Larghezza carro	1550 mm	1550 mm	1550-1800 mm
Distanza tra ruota trazione e ruota folle	1470 mm	1650 mm	1815 mm
Larghezza cingoli	250 mm	300 mm	300 mm
Altezza minima da terra	280 mm	290 mm	250 mm
PRESTAZIONI ALLA BENNA			
Raggio massimo di scavo	4560 mm	4880 mm	5210 mm
Profondità massima di scavo	2440 mm	2700 mm	3060 mm
Altezza massima del bordo di taglio	4220 mm	4670 mm	4990 mm
Altezza massima di scarico	2900 mm	3320 mm	3460 mm
Profondità massima di scavo verticale	1840 mm	2320 mm	2570 mm
VELOCITÀ DI MANOVRA			
Velocità di traslazione	2,5 / 4,4 km / h	2,7 / 4,7 km / h	2,7 / 4,7 km / h
Pendenza superabile	30°	30°	30°
Velocità di rotazione	9 min ⁻¹	9 min ⁻¹	9 min ⁻¹
Forza di scavo al dente benna	21 kN (2140 kgf)	29,1 kN (2970 kgf)	29,1 kN (2970 kgf)
CAPACITÀ			
Capacità serbatoio carburante	42 L	42 L	42 L
Capacità serbatoio idraulico	33 L	33 L	33 L
Capacità totale del circuito idraulico	50 L	50 L	50 L
IMPIANTO ELETTRICO			
Batteria	12 V - 60 Ah	12 V - 60 Ah	12 V - 60 Ah
Alternatore	12 V - 40 A	12 V - 40 A	12 V - 40 A
Regolatore	IC type	IC type	IC type
Motorino d'avviamento	12 V - 1,2 kW	12 V - 1,7 kW	12 V - 1,7 kW
BRACCIO DI SCAVO			
Raggio minimo frontale	2030 mm	2030 mm	2140 mm
Lunghezza braccio standard	1100 mm	1200 mm	1280 mm
Lunghezza braccio principale	2000 mm	2250 mm	2420 mm
Raggio minimo di rotazione posteriore	775 mm	795 mm	900 mm
Brandeggio a destra	80°	80°	80°
Brandeggio a sinistra	50°	50°	50°
IMPIANTO IDRAULICO			
Pressione	21,6 MPa (220 kgf / cm ²)	24,5 MPa (250 kgf / cm ²)	24,5 MPa (250 kgf / cm ²)
Portata massima pompe	28,8 x 2 + 19,2 L / min	37,4 x 2 + 23,1 L / min	37,4 x 2 + 23,1 L / min
Sistema di controllo	joystick	joystick	joystick
Numero di pompe	3	3	3
LAMA			
Larghezza	1550 mm	1550 mm	1550 mm
Altezza	370 mm	370 mm	370 mm
Movimento verso l'alto (distanza da terra)	345 mm	370 mm	370 mm
Movimento massimo verso il basso	430 mm	455 mm	445 mm
ALTRI DATI			
Livello potenza sonora LwA (2000/14/EC)	94 dB	94 dB	94 dB

	HD50V5	HD60V5	HD85V5
PRESTAZIONI GENERALI			
Capacità benna standard (ISO)	0,14 m ³	0,18 m ³	0,25 m ³
Larghezza benna standard	600 mm	700 mm	760 mm
Peso macchina CG/CF* Tettino	4650 / 4690 kg	5370 / 5410 kg	-
Peso macchina CG/CF* Cabina	4800 / 4840 kg	5520 / 5560 kg	8440 / 8490 kg (braccio std) 8470 / 8520 kg (con braccio lungo)
Peso operativo CG/CF* Tettino	4725 / 4765 kg	5445 / 5485 kg	-
Peso operativo CG/CF* Cabina	4875 / 4915 kg	5595 / 5635 kg	8515 / 8565 kg (braccio std) 8545 / 8595 kg (con braccio lungo)
Pressione al suolo	27 kPa (0,28 kgf / cm ²)	31 kPa (0,32 kgf / cm ²)	41 kPa (0,418 kgf / cm ²)
*CG/CF Cingoli Gomma/Cingoli Ferro			
MOTORE			
Modello	Kubota V2403-CR-E5B	Kubota V2403-CR-E5B	Yanmar 4TNV98-C
N. cilindri e cilindrata	4 / 2434 cc iniezione diretta	4 / 2434 cc iniezione diretta	4 / 3318 cc iniezione diretta
Alesaggio per corsa	87 x 102,4 mm	87 x 102,4 mm	98 x 110 mm
Potenza di taratura (ISO 1585)	32,4 kW (44,1 hp) a 2400 rpm	32,4 kW (44,1 hp) a 2400 rpm	42,7 kW (58,1 hp) a 2100 rpm
Consumo Carburante	238 g / kWh	238 g / kWh	236 g / kWh
Capacità coppa olio motore	9,7 L (Livello massimo)	9,7 L (Livello massimo)	10,2 L (Livello massimo)
DIMENSIONI			
Lunghezza	5290 mm	5510 mm	6100 mm
Altezza Tettino/Cabina	2550 mm / 2580 mm	2550 mm / 2580 mm	- / 2660 mm
Larghezza	1990 mm	1990 mm	2200 mm
Lunghezza carro	2500 mm	2500 mm	2730 mm
Larghezza carro	1990 mm	1990 mm	2200 mm
Distanza tra ruota trazione e ruota folle	1970 mm	1970 mm	2155 mm
Larghezza cingoli	400 mm	400 mm	450 mm
Altezza minima da terra	300 mm	300 mm	350 mm
PRESTAZIONI ALLA BENNA			
Raggio massimo di scavo	5760 mm	6200 mm	6830 mm
Profondità massima di scavo	3330 mm	3800 mm	4020 mm
Altezza massima del bordo di taglio	5380 mm	5710 mm	6700 mm
Altezza massima di scarico	3720 mm	4050 mm	4700 mm
Profondità massima di scavo verticale	2520 mm	2980 mm	3170 mm
VELOCITÀ DI MANOVRA			
Velocità di traslazione	2,9 / 4,6 km / h	2,9 / 4,6 km / h	2,5 / 4,4 km / h
Pendenza superabile	30°	30°	30°
Velocità di rotazione	9,3 min ⁻¹	9,3 min ⁻¹	9 min ⁻¹
Forza di scavo al dente benna	31 kN (3160 kgf)	41,2 kN (4200 kgf)	55 kN (5610 kgf)
CAPACITÀ			
Capacità serbatoio carburante	66 L	66 L	110 L
Capacità serbatoio idraulico	56 L	56 L	75 L
Capacità totale del circuito idraulico	75 L	75 L	125 L
IMPIANTO ELETTRICO			
Batteria	12 V - 64 Ah	12 V - 64 Ah	12 V - 72 Ah
Alternatore	12 V - 40 A	12 V - 40 A	12 V - 40 A
Regolatore	IC type	IC type	IC type
Motorino d'avviamento	12 V - 2,0 kW	12 V - 2,0 kW	12 V - 3,0 kW
BRACCIO DI SCAVO			
Raggio minimo frontale	2330 mm	2450 mm	2640 mm
Lunghezza braccio standard	1350 mm	1600 mm	1780 mm
Lunghezza braccio principale	2700 mm	2900 mm	3150 mm
Raggio minimo di rotazione posteriore	995 mm	1120 mm	1450 mm
Brandeggio a destra	80°	80°	80°
Brandeggio a sinistra	50°	50°	50°
IMPIANTO IDRAULICO			
Pressione	24,5 MPa (250 kgf / cm ²)	24,5 MPa (250 kgf / cm ²)	24,5 MPa (250 kgf / cm ²)
Portata massima pompe	60 x 2 + 44,2 L / min	60 x 2 + 44,2 L / min	75,6 x 2 + 54,2 L / min
Sistema di controllo	joystick	joystick	joystick
Numero di pompe	3	3	3
LAMA			
Larghezza	1990 mm	1990 mm	2200 mm
Altezza	390 mm	390 mm	500 mm
Movimento verso l'alto (distanza da terra)	465 mm	465 mm	420 mm
Movimento massimo verso il basso	435 mm	435 mm	440 mm
ALTRI DATI			
Livello potenza sonora LwA (2000/14/EC)	97 dB	97 dB	98 dB

HD27V5

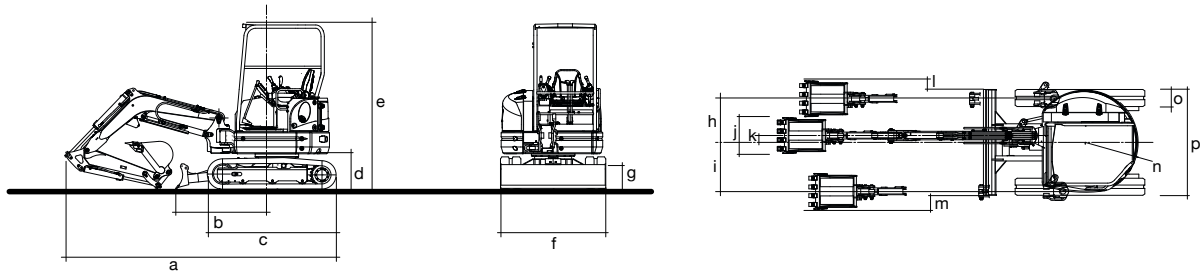

DIMENSIONI (mm)

a	b	c	d	e	f	g	h	i	j	k	l	m	n	o	p
4000	1490	1900	520	2440	1550	370	640	720	500	100	125	195	775	250	1550

HD33V5

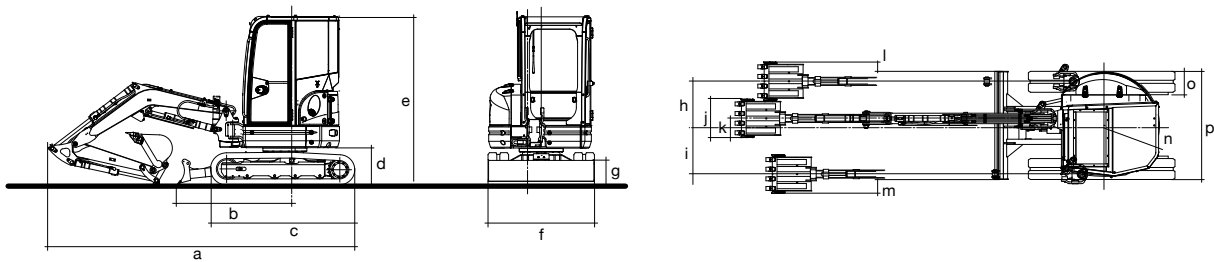

DIMENSIONI (mm)

a	b	c	d	e	f	g	h	i	j	k	l	m	n	o	p
4460	1550	2100	540	2490	1550	370	635	700	550	100	135	200	795	300	1550

HD37V5

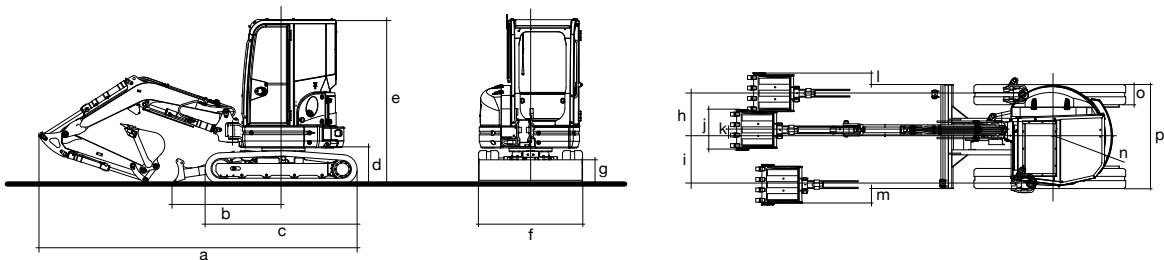

DIMENSIONI (mm)

a	b	c	d	e	f	g	h	i	j	k	l	m	n	o	p
4750	1660	2265	540	2490	1550	370	650	720	600	100	175	245	900	300	1550-1800

HD50V5

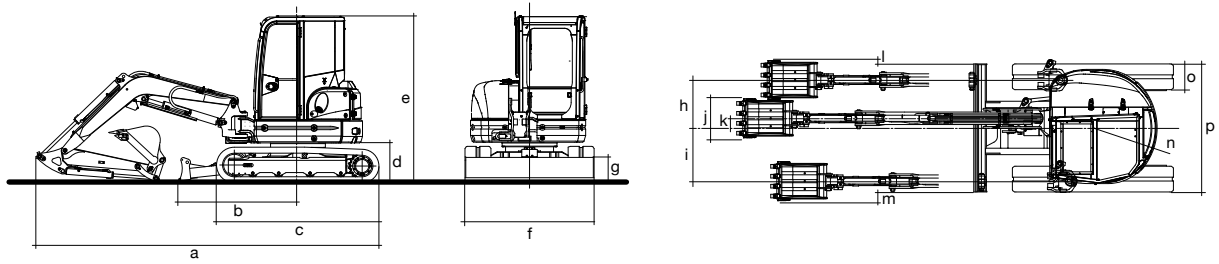

DIMENSIONI (mm)

a	b	c	d	e	f	g	h	i	j	k	l	m	n	o	p
5290	1840	2500	610	2580	1990	390	750	830	600	150	55	135	995	400	1990

HD60V5

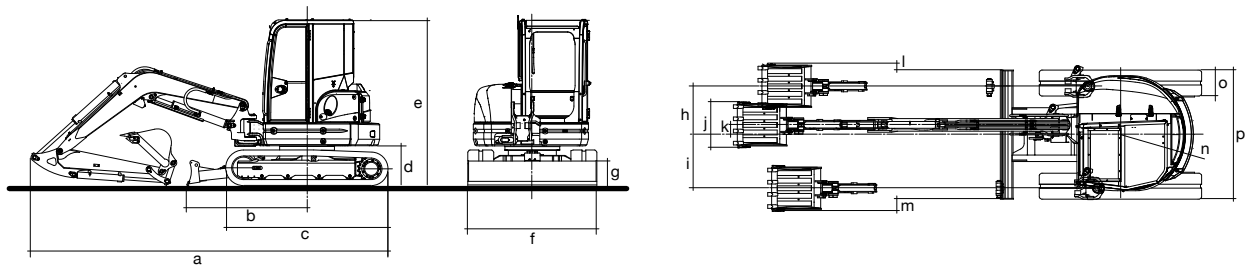

DIMENSIONI (mm)

a	b	c	d	e	f	g	h	i	j	k	l	m	n	o	p
5510	1840	2500	610	2580	1990	390	750	830	700	150	105	185	1120	400	1990

HD85V5

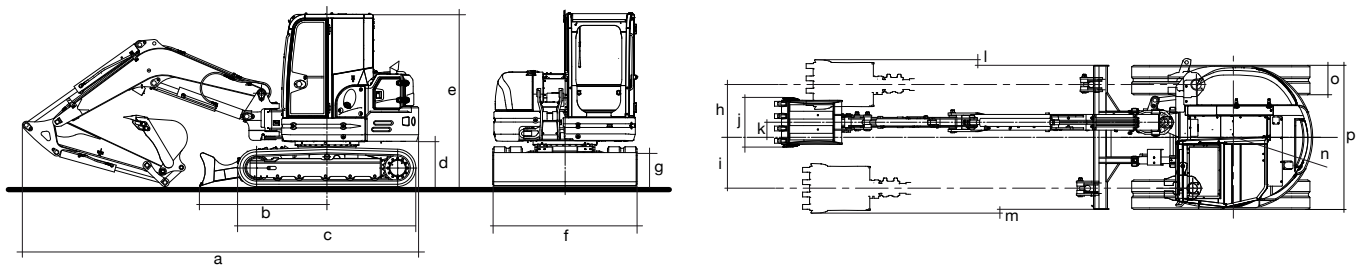

DIMENSIONI (mm)

a	b	c	d	e	f	g	h	i	j	k	l	m	n	o	p
6100	1950	2730	690	2660	2200	500	810	780	760	230	90	60	1450	450	2200

Capacità di sollevamento

HD27V5

Sollevamento frontale, con lama a terra, con braccio standard

Sollevamento laterale con braccio standard

Unità di misura: tonnellata
 + posizione di sollevamento standard
 * Raggio massimo di sollevamento

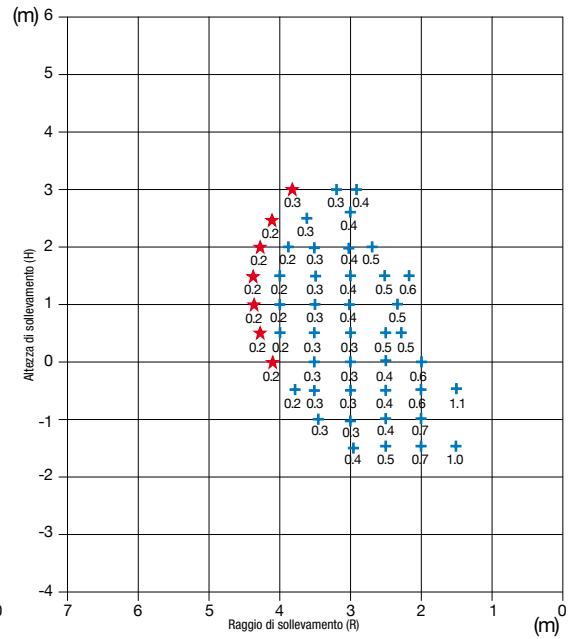
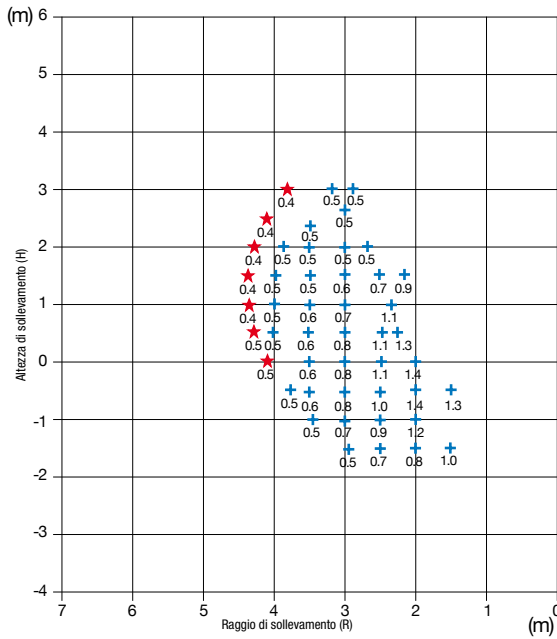
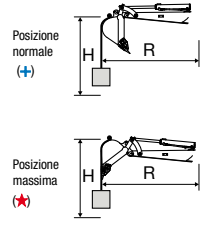

HD33V5

Sollevamento frontale, con lama a terra, con braccio standard

Sollevamento laterale con braccio standard

Unità di misura: tonnellata
 + posizione di sollevamento standard
 * Raggio massimo di sollevamento

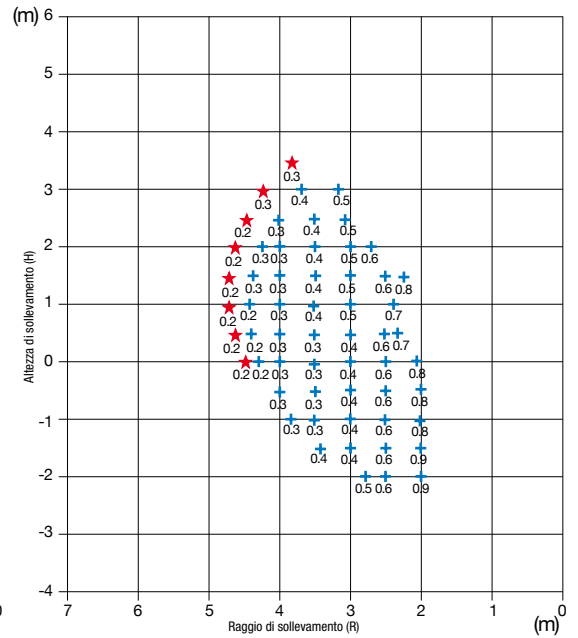
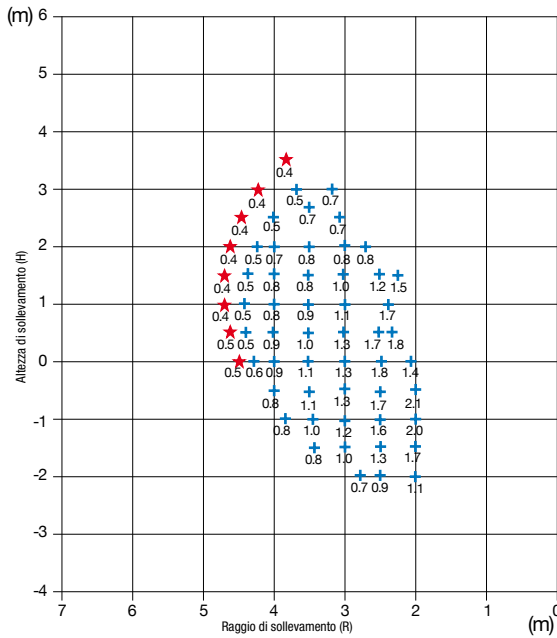
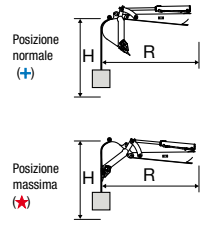

HD37V5

Sollevamento frontale, con lama a terra, con braccio standard

Sollevamento laterale, con carro chiuso, con braccio standard

Unità di misura: tonnellata
 + posizione di sollevamento standard
 * Raggio massimo di sollevamento

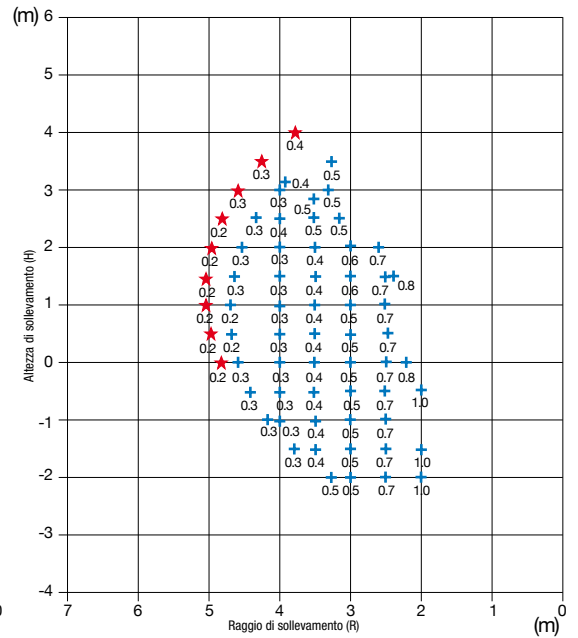
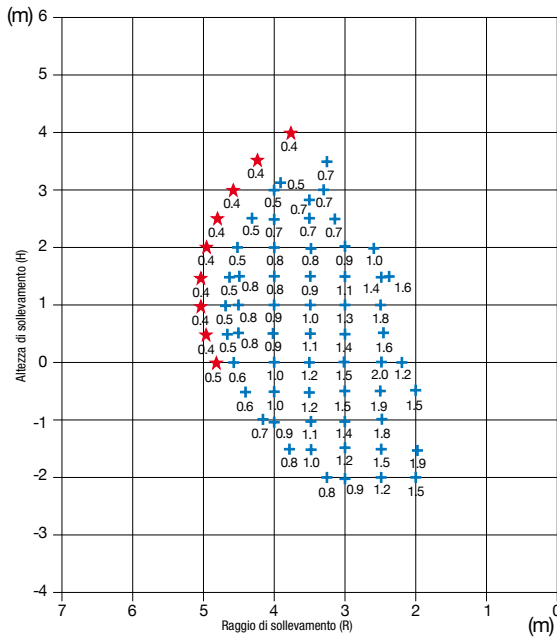
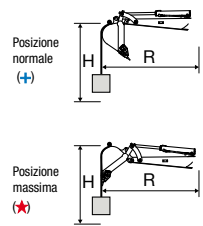

HD50V5

Sollevamento frontale, con lama a terra, con braccio standard

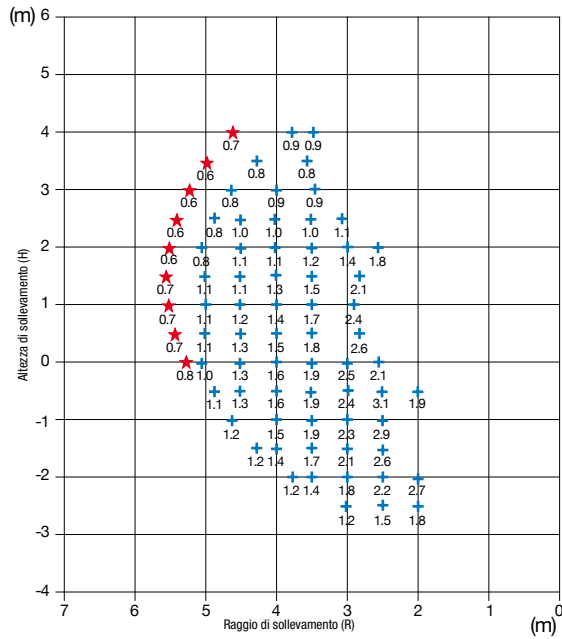

Sollevamento laterale con braccio standard

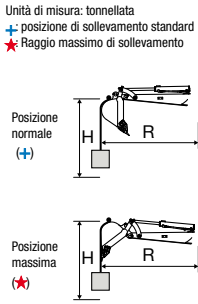
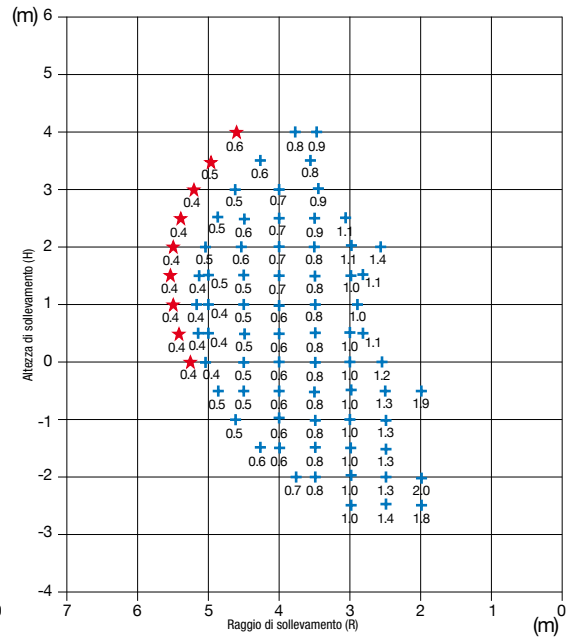

HD60V5

Sollevamento frontale, con lama a terra, con braccio standard

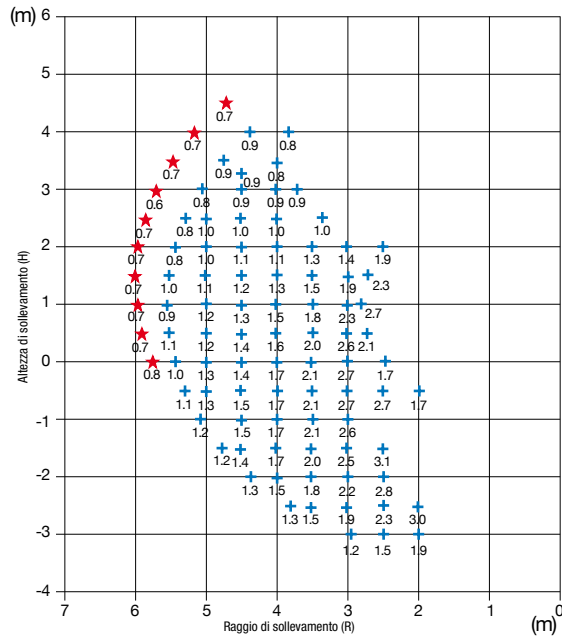

Sollevamento laterale con braccio standard

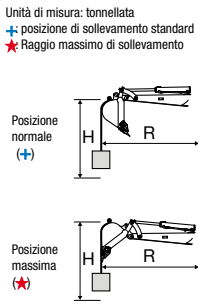
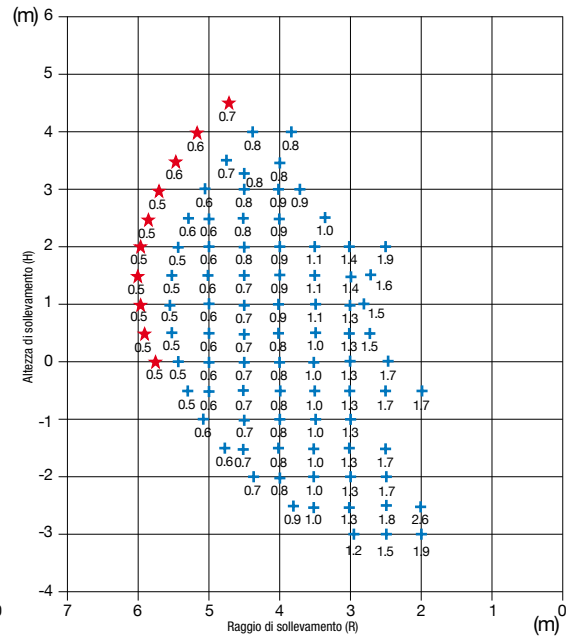

HD85V5

Sollevamento frontale, con lama a terra, con braccio standard

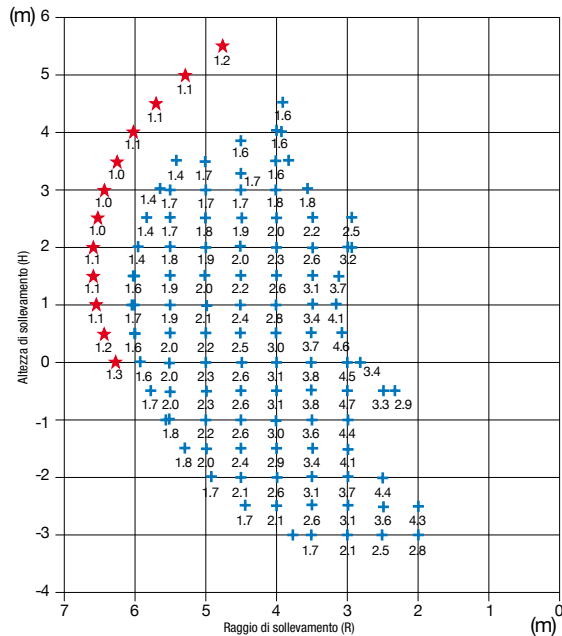

Sollevamento laterale con braccio standard

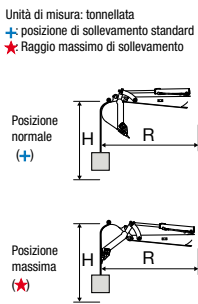
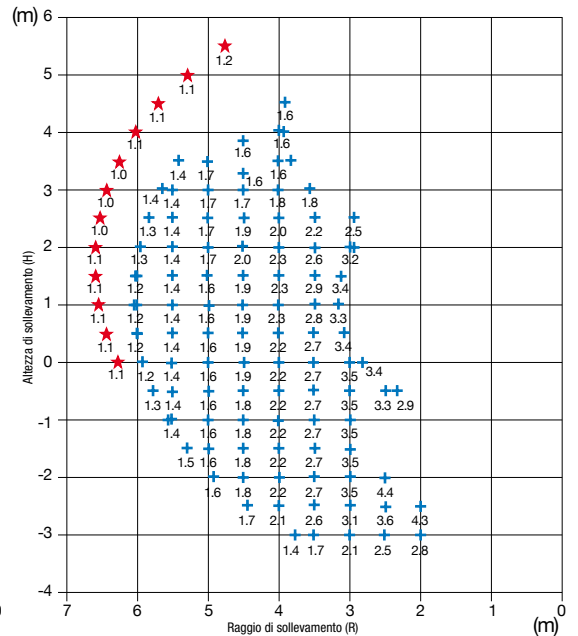

dotazioni

	HD27V5	HD33V5	HD37V5	HD50V5	HD60V5	HD85V5
TELAIO PORTANTE						
Cingoli di gomma (larghezza mm)	250	300	300	400	400	450
Punti di aggancio per sollevamento-ancoraggio-traino e lubrificazione del piede del cilindro del brandeggio	std	std	std	std	std	std
Carro allargabile (mm) Lama di riempimento	-	-	1550-1800 1550	-	-	-
Cingoli di acciaio (larghezza mm)	250 opt	300 opt	300 opt	400 opt	400 opt	450 opt
MOTORE						
Filtro ad aria a secco a doppio stadio con indicatore visivo di intasamento	std	std	std	std	std	std
Dispositivo di preriscaldamento elettrico	std	std	std	std	std	std
Separatore acqua gasolio	std	std	std	std	std	std
Serbatoio gasolio con tappo di spurgo serbatoio del gasolio	materiale plastico	materiale plastico	materiale plastico	materiale plastico	materiale plastico	acciaio
Regolatore del regime giri motore	std	std	std	std	std	std
Auto-Idle e Eco-Mode (riduzione consumi)	-	std	std	std	std	std
SISTEMA ELETTRICO						
Batteria 12V e scatola fusibili	std	std	std	std	std	std
POSTO GUIDA						
Sedile avvolgente ammort. con regolazione longitudinale, copertura in vinile	std	std	std	std	std	-
Sedile in tessuto	opt	opt	opt	opt	opt	std
Tappeto in gomma antiscivolo	std	std	std	std	std	std
Bracciolo poggiatesta	std	std	std	std	std	std
Cintura di sicurezza	con arrot.	con arrot.	con arrot.	con arrot.	con arrot.	con arrot.
Dispositivo comando alta velocità	std	std	std	std	std	std
Pedali per il controllo dell'avanzamento	std	std	std	std	std	std
STRUMENTAZIONE E CONTROLLO						
Interruttore luce lavoro; controllo impianto aux.	std	std	std	std	std	std
Pulsante controllo proporzionale impianto aux. su joystick	std	std	std	std	std	std
Strumento controllo temperatura acqua	analogico	analogico	analogico	analogico	analogico	analogico
Strumento controllo livello carburante	analogico	analogico	analogico	analogico	analogico	analogico
Contaore	std	std	std	std	std	std
Spia di controllo e di allarme per: preriscaldamento, press. dell'olio motore, carica batteria, temp. acqua	std	std	std	std	std	std
Spia di segnalazione inserimento alta velocità	std	std	std	std	std	std
Disp. di allarme del motore in caso di surrisc. o di abbass. della press. dell'olio	std	std	std	std	std	std
Pulsante engine stop e spia di segnalazione	-	std	std	std	std	std
Predisposizione comando lampeggiante (Pulsante)	std	std	std	-	-	-
VERSIONE TETTINO						
Protezione FOPS contro la caduta di oggetti dall'alto	std	std	std	std	std	std
Protezione TOPS e ROPS contro il ribaltamento e rotolamento	std	std	std	std	std	std
VERSIONE CABINA						
Protezione TOPS/ROPS contro il ribaltamento/rotolamento	std	std	std	std	std	std
Griglia FOPS contro la caduta di oggetti dall'alto	opt	opt	opt	opt	opt	opt
Riscaldamento con ventilatore	std	std	std	std	std	std
Lunotto anteriore scorrevole sotto tetto	std	std	std	std	std	std
Lunotto anteriore basso asportabile	std	std	std	std	std	std
Finestrino laterale destro scorrevole	std	std	std	std	std	std
Maniglie di salita e maniglia porta "full wide" per facilitare la chiusura dall'interno	std	std	std	std	std	std
Predisposizione radio	std	std	std	std	std	std
Tergicristallo e lavavetro sul lunotto anteriore	std	std	std	std	std	std
Kit specchi retrovisori (dx e sx) per cabina	std	std	std	std	std	std
Travel alarm	opt	opt	opt	opt	opt	opt
SISTEMA IDRAULICO						
Comandi idraulici assistiti ISO	std	std	std	std	std	std
Pompa ingranaggi/portata variabile (std)	std	std	std	std	std	std
Comando del brandeggio idraulico del braccio	pedale	pedale	pedale	pedale	pedale	pedale
Comando per variazione carreggiata	-	-	std	-	-	-
Faro di lavoro led posizionato centrale sul braccio	std	std	std	std	std	std
ATTREZZATURA PER LO STERRO E PER LA MOVIMENTAZIONE						
Braccio boom (lunghezza mm)	2000	2250	2420	2700	2900	3150
Braccio arm (lunghezza mm)	1100	1200	1280	1350	1600	1780
Braccio arm lungo (lunghezza mm)	+300mm (opt)	+300mm (opt)	+300mm (opt)	+250mm (opt)	+250mm (opt)	+300mm (opt)
Braccio arm super lungo (lunghezza mm)	-	-	-	+500mm (opt)	-	-
Angolo di brandeggio idraulico del braccio (DX/SX)	80°/50°	80°/50°	80°/50°	80°/50°	80°/50°	80°/50°
Ammortizzatore di fine corsa sul cilindro del braccio	std	std	std	std	std	std
Ammortizzatore di fine corsa sul cilindro del bilanciamento	std	std	std	std	std	std
Attacco rapido di accessori a comando meccanico	opt	opt	opt	opt	opt	opt
Benne varie dimensioni	opt	opt	opt	opt	opt	opt
Dispositivo per la movimentazione di carichi	opt	opt	opt	opt	opt	opt
CIRCUITI IDRAULICI PER ACCESSORI						
Circuito idraulico per martello con ritorno diretto al serbatoio e per accessori a doppio effetto	std	std	std	std	std	std
2° circuito idraulico per accessori a doppio effetto	opt	opt	opt	opt	opt	opt
3° circuito idraulico per accessori a doppio effetto	opt	opt	opt	opt	opt	opt
SICUREZZA E COMFORT						
Dispositivo di blocco dei comandi di lavoro per abbandono posto guida	std	std	std	std	std	std
Chiave unica di accensione, tappo gasolio e serrature cofani	std	std	std	std	std	std
Serbatoio gasolio con chiusura a chiave e filtro a rete	std	std	std	std	std	std
Martello rompivetri in cabina	std	std	std	std	std	std
Freno automatico di arresto torretta	std	std	std	std	std	std
Sistema antitrafilamento cilindro braccio	std	std	std	std	std	std
Avvisatore acustico	std	std	std	std	std	std
Aria condizionata per cabina	-	opt	opt	opt	opt	std
Contrappeso interno posteriore	-	std	opt	-	-	-
Contrappeso esterno posteriore	-	opt	std	opt	-	std

diagramma di scavo

il disegno è generico ed ha puramente scopo illustrativo

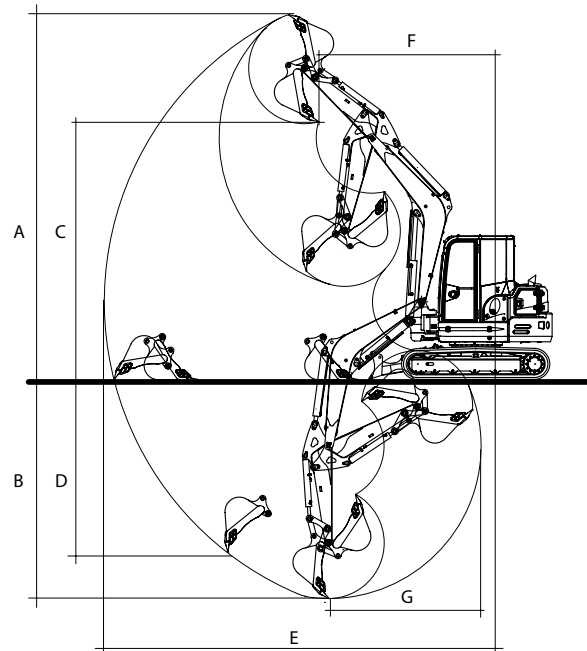

	HD27V5	HD33V5	HD37V5	HD50V5	HD60V5	HD85V5
A Altezza massima di scavo	4220 / 4410* mm	4670 / 4870* mm	4990 / 5180* mm	5380 / 5470* / 5610** mm	5710 / 5860* mm	6700 / 6920* mm
B Profondità massima di scavo (senza lama)	2440 / 2740* mm	2700 / 2970* mm	3060 / 3330* mm	3330 / 3580* / 3830** mm	3800 / 4040* mm	4020 / 4320* mm
C Altezza massima di scarico	2900 / 3090* mm	3320 / 3510* mm	3460 / 3660* mm	3720 / 3820* / 3960** mm	4050 / 4200* mm	4700 / 4910* mm
D Profondità massima di scavo verticale	1840 / 2120* mm	2320 / 2610* mm	2570 / 2800* mm	2520 / 2690* / 2930** mm	2980 / 3220* mm	3170 / 3460* mm
E Raggio massimo di scavo	4560 / 4840* mm	4880 / 5160* mm	5210 / 5490* mm	5760 / 5970* / 6200** mm	6200 / 6440* mm	6830 / 7110* mm
F Raggio minimo di rotazione frontale	2030 / 2090* mm	2030 / 2100* mm	2140 / 2200* mm	2330 / 2420* / 2460** mm	2450 / 2470* mm	2640 / 2720* mm
con braccio ruotato a Dx	1740 / 1790* mm	1770 / 1840* mm	1840 / 1910* mm	2010 / 2100* / 2130** mm	2120 / 2130* mm	2150 / 2240* mm
G Raggio di profondità massima di scavo	1930 / 1930* mm	2130 / 2130* mm	2070 / 2180* mm	2230 / 2140* / 2120** mm	1960 / 2250* mm	2710 / 2710* mm

* con braccio lungo

** super braccio lungo





Scarica la versione più aggiornata di questo catalogo.

Official **App**



KATO IMER

KATO IMER S.p.A.

53037 San Gimignano (SI) Loc. Cusona - Italy
Telefono: +39 0577 951 21 - Fax: +39 0577 982 400
info@katoimer.com | www.katoimer.com